



# ІТМО

От Платона до Саурана.  
Путеводитель по вашему Open-Source приключению.

# Ковальски, варианты?

ІТМО

- **Найм сломан.**
  - *Прохождение собеседования* - отдельный навык, почти никак не связанный с реальностью на работе.
  - *У текущего рынка кадровое несварение* - на фоне бесконечного потока "вкатунов" которые объективно не могут примерно ничего.
  - *Порог входа стал неадекватным* - вакансии джунов с 2 годами работы и стеклом на F# это уже не мем...
  - *Это попросту опасно для вашей жизни* - ну либо сидеть на галоперидоле ваш осознанный выбор.



*Работа на свежем воздухе, в дружном и сплоченном коллективе, с прозрачным карьерным ростом. Но есть нюанс...*

# Все плохо? Еще хуже.

- **Процессы тоже сломаны.**
  - Техдолг размером с легаси.
  - 18 митапов за утро.
  - "Надо бы списать часы".
  - "Ты же не против чтоб мы трекали твой монитор"
- **Есть 2 ~~студя~~ варианта развития событий**
  - Либо вы приходите в команду которая "развлекается" сайд-проектами, которые не способны повредить ядро продукта.
  - Либо вам повезло - ваш руководитель реально способен формировать одновременно **полезные для бизнеса** задачи и **амбициозные** с точки зрения сложности **для вашей команды.**





# А что там в открытом коде? Теорема Эскобара.

ИТМО

## Загадка: что перепутал художник?

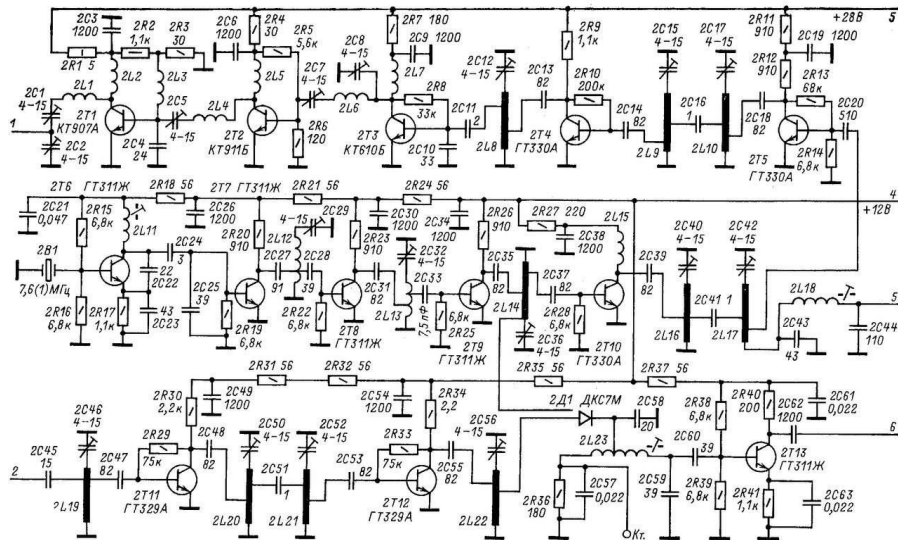

Репозиторий be like: " Брат, опенсорсного во мне дофига. Вот мои 147 классов которые реализуют обучение модели. Туре hint?Docstring?Examples? Код должен говорит сам за себя!"

Репозиторий be like: " Брат, вот тебе файл main.py. Там все что тебе нужно и 30 к строк кода. Бывай ихтиандр."

# Собственно Платон



*Платон показывает какое  
минимальное  
количество репозиториев он  
ожидает от каждого  
из присутствующих*

За что мы уважаем Платона:

- **Платон был широк не только в своих знаниях, но и в плечах.**
  - Платон (от греческого слова «πλατύς» — широта), означающее «широкий, широкоплечий», за крепкое сложение Платона.
  - Платон был олимпийским чемпионом по панкратиону
- **Платон был идейным мужчиной (возможно честной судьбы).**
  - Фактически первым предложил ввести разделение на "идеи" и "вещи". Такой себе древнегреческий полиформизм.
  - Четко понимал пределы познания. Поэтому не слетел в ЧСВ-могилу "true ученых".
- **Платон мог пояснить за край собеседникам, как правильно делать PR-вести дискуссию.**
  - Еще до всяких Гегелей, этот красивый мужчина понимал что истина рождается в споре, а навык вести беседу - искусство

# Что нам взять на вооружение?

ІТМО

- **"Слово смерть и слово ром для вас означают одно и то же".**
  - Как показывает практика внедрение физических активностей благотворно сказывается на творческом потенциале. Главное в меру.
- **Ваши ожидания (идеи) - это ваши проблемы**
  - Помните то что как вы видите **воплощение своей идеи**, и как ее поняла ваша команда это вообще далеко **не одно и тоже**.
  - Если есть возможность довести до человека **идею**, то ее **имплементацию** чаще всего лучше оставить за ним
- **Если вы не освоите навык беседы вас будут бить (возможно ногами) не будут слушать, даже ваша мама.**
  - Помните что по Платону **цель спора - дойти до истины** и преисполниться, а не доказать собеседнику что он в репе никто ошибается.



# Человек в плену идеи

ИТМО



*Тот момент когда с братишкой (лечащим врачом) решили жестко пояснить в чате что интеллект не может быть искусственным.*

За что мы уважаем Сервантеса:

- ***Ночью надо спать, а не читать телеграм каналы ZoV России рыцарские романы.***
  - Читая множество разных источников о том ***как ведут себя рыцари ты не становишься ближе к тому что бы им быть.***
  - Замкнутые душные помещения приводят к маниакально-депрессивным эпизодам
- ***Иногда мельница это просто мельница***
  - Очень часто попадают люди одержимые идеей борьбы "за чистоту кода", поиска понятия "интеллекта" или "модельности" чего-либо.
  - Как правило они не вызывают ничего кроме агрессии или повода для насмешек у окружающих.



# Как распознать и обойти их (с использованием перекаатов).

ІТМО

- ***"Не будь ни постоянно суров, ни постоянно мягок – выбирай середину между этими двумя крайностями, в среднем пути и заключается высшая мудрость"***
  - Один из главных навыков, в том числе и при разработке - умение вовремя сказать "нет" своим идеям. Однако надо так же не давать сбить себя с выбранного пути. Perfect balance.
- ***"Если слепой ведет слепого, то оба упадут в яму"***
  - В современном мире количество "продавцов воздуха ветреных мельниц" зашкаливает. Защитой может служить навык распознавать, либо качество идей, либо степень близорукости их предлагающего.



***Волевой и  
многозначительный взгляд на  
человека который  
спрашивает у вас "что такое  
модель?"***



# Рискуя собственной шкурой.

ІТМО

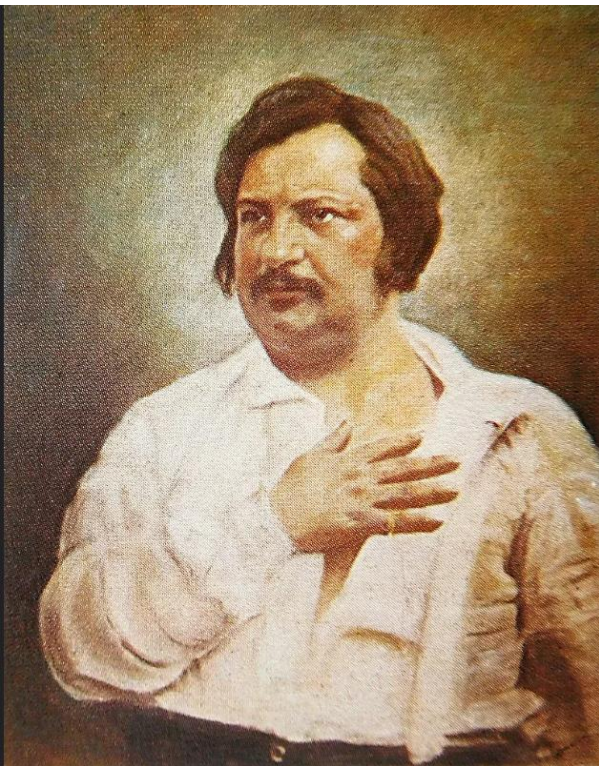

*Это красивый мужчина - Оноре де Бальзак. Он понимает, в отличии от Илона, что иногда руки надо держать при себе*

За что мы уважаем французских романистов:

- ***Они первыми смогли коммерциализировать свой талант. Ни потеряв ни в таланте, ни в деньгах.***
  - По сути они изобрели литературный Netflix. Гонорар писателя за 1 успешный роман мог составлять 5000 франков. Вместо этого они предложили концепцию „захватывающего“ романа-фельетона с месячной подпиской за 40 франков.
  - Именно в этих романах впервые появилась фраза "Продолжение следует" (фр. À suivre).
- ***Коммерческая идея создала художественные основы жанра!***
  - Много глав, но сквозная история. Название глав должны "байтить".
  - Четкая периодичность выпуска. Читатели дуреют с этой прикормки.
  - Общедоступный язык и "темы". Писать надо про людей и для людей
- ***Коммерческая идея разрушила жизни писателей!***
  - Ты должен писать даже когда нет вдохновения. Так появляются 30 страниц описания висельника у Гюго.
  - Пиши или сдохни. Нет публикации - нет подписок. Бальзак умер в 50, работая на одном кофе. Гонорары - дамам.

# А можно так же, но без последнего пункта?

ІТМО

- **Дисциплина без таланта способна состязаться с ним. Дисциплина помноженная на талант - превзойти.**
  - Даже если вам кажется что ваши идеи "бесталанны" - продолжайте писать код. Сформируйте стратегию публикации ваших разработок. Сроки, ежедневный объем, содержание.
- **Не игнорируйте хайп.**
  - Ваш код должен "продаться". Сначала это конвертируется в людей которые сформируют вашу команду. Потом - в библиотеку для какой-то задачи. Потом - в бизнес-решение.
- **Не позволяйте хайпу сожрать ваше творческое начало.**
  - Если вашей разработкой начинают управлять не ваши планы, а "требования читателей", то явно что то пошло не так. Помните про "мир идей" и "мир вещей".



# Где сильмариллы Лебовски?

ІТМО



*Политик, борец за права орков и просто ювелир. Это парень был из тех кто боролся против тирании эльфов, а погубили его 2 типа с волосатыми ногами.*

За что мы уважаем Саурона:

- **Наглядно показал в чем проблема монолитных архитектур.**
  - Запихать весь функционал в одно кольцо это конечно удобно с точки зрения производства. Правда если что-то "упадет на проде" - упадет во всем Средиземье.
- **Умел делегировать как никто другой.**
  - Тимлид не должен гоняться за грязными багами хоббитцами. Всегда можно послать бравых ребят на назгулах.
- **Пример последовательного карьерного роста**
  - Начал как линейный сотрудник (пусть тюремщик с балрогами в качестве подчиненных).
  - Дальше - главный инженер адмиралтейства ООО "Нуменор".
  - В лихие 90-е создал свое производство "Саурон и партнеры" (соучеридетель-Келебримбор).
  - На данный момент - темный властелин со своей 600 метровой башней в пригороде Мордора.

**Здесь должны быть выводы**